

## PANDO

OPTIMIZA SUS PROCESOS GRACIAS A SU APUESTA POR LA  
FABRICACIÓN INTELIGENTE CON SOLIDWORKS



Modelo E-237

**Pando**

### **Reto:**

Desarrollar productos de forma ágil y con datos precisos, gestionar y controlar los datos de los proyectos y mejorar su presencia en la presentación de productos

### **Solución:**

Implantar el software de diseño SOLIDWORKS, de gestión de datos de producto SOLIDWORKS PDM Professional y de desarrollo de documentación gráfica SOLIDWORKS Composer.

### **Beneficios:**

- Se ganó control en los datos, mejorando la optimización de los recursos y aumentando la agilidad para realizar cambios y personalizar productos.
- Se agilizó la búsqueda de datos y archivos relacionados con otros proyectos
- Se agilizó en un 30% la producción de documentación técnica, reduciendo el tiempo de salida al mercado de sus productos
- Se mejoró estéticamente la presentación de sus productos ganando presencia frente a sus clientes potenciales

Situada en Argentona (Barcelona) con casi 40 años de experiencia, INOXPAN es reconocida en el mercado bajo la marca PANDO por su extensa experiencia en el diseño, fabricación y comercialización de campanas extractoras de cocina, hornos, placas de gas e inducción y vinotecas, para uso doméstico.

Iniciaron su andadura en España en el año 1979, siempre como artesanos especialistas en la transformación del acero inoxidable. Al poco tiempo, se implantaron en mercados exteriores, como Francia y Portugal, donde su presencia está consolidada desde hace ya muchos años como el referente en productos de marca premium del sector y también en otros países de Europa como Inglaterra, Alemania, Bélgica y Holanda. Recientemente han conseguido posicionarse en el mercado latinoamericano y ahora se encuentran en la conquista de Estados Unidos.

### **INNOVACIÓN CONSTANTE**

El trabajo continuo, con fabricación propia y con un amplio departamento de I+D+i, llevaron a PANDO a convertirse en líder absoluto en el mercado español en el canal "Tienda estudio de cocina"; siendo éste su cliente principal, junto con arquitectos, decoradores-interioristas y diseñadores, que ven en PANDO como el único fabricante capaz de dar solución a todas sus necesidades.

Una marca con un fuerte compromiso con sus orígenes y con la necesidad de aumentar el prestigio que ha conseguido gracias al trabajo de todo el equipo que la impulsa.

Se esfuerzan cada día para ser mejores y para que sus campanas de cocina sean las más eficientes a nivel de extracción, ruido, tratamiento de los humos y consumo energético.

Integran los mejores motores ECO del mercado y los sistemas de iluminación LED en prácticamente la totalidad de las campanas que fabrican para seguir siendo líderes en calidad frente a las empresas de su competencia en el sector.

"Nuestro amplio portfolio y la posibilidad de ofrecer soluciones a medida a nuestros clientes, sumado a la calidad de todos los componentes, son nuestros principales puntos fuertes y han hecho que nos convirtamos en el N.º 1 en proveedores de campanas extractoras" comenta Sergio Seña, Director de compras de PANDO.

### **SOLIDWORKS COMO SOLUCIÓN DEFINITIVA**

En su búsqueda permanente de eficiencia e innovación, PANDO necesitó reestructurar sus procesos y ser competitivo en el sector, por ello en 2008 decidió incorporar las soluciones de diseño de SOLIDWORKS. Tras unos años trabajando en un entorno 3D más productivo, resolvieron en 2015 ampliar su eficacia e implantaron SOLIDWORKS PDM Professional y SOLIDWORKS Composer con el objetivo de agilizar el desarrollo de sus productos, enriquecer la comunicación con sus proveedores, quienes disponían de la tecnología SOLIDWORKS para sus desarrollos, y mejorar la presentación de sus productos previos a la fabricación.

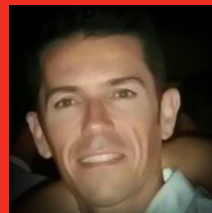

"Desde que hemos entrado en el mundo SOLIDWORKS siempre queremos ir ampliando las herramientas de la suite. El mercado te requiere cada vez más datos, más presencia y con estas soluciones lo hemos conseguido."

Durante este proceso, CIMWORKS como su distribuidor oficial, apoyó la evaluación de las soluciones y brindó la formación y asesoramiento necesario, que hicieron determinante la toma de decisión y llevar a cabo la ampliación de la tecnología SOLIDWORKS en PANDO. Además, tras la implantación de las herramientas, contaron con una formación especializada que ha permitido una mejora constante de los procesos productivos dentro de la organización.

### **LA IMPORTANCIA DEL CONTROL DE DATOS**

Con SOLIDWORKS PDM Professional, han logrado tener un mayor control de la información de los proyectos, permitiendo reutilizar los diseños, gestionar todo el proceso de desarrollo de sus productos en un menor tiempo, optimizando los flujos de trabajo y mejorando notablemente la gestión de la documentación técnica. Ahora en PANDO el control de la información de cada documento agiliza la creación de nuevos proyectos, permitiendo la estandarización de productos de serie nuevos. También han conseguido ahorrar tiempo, ya que

antes la gestión de las referencias y de todas las versiones se realizaba de forma manual.

El fácil acceso a archivos ordenados les proporciona una idea fiable y sólida para trabajar en cualquier proyecto. La trazabilidad de los datos y la adecuada estructura de éstos, les han ayudado a reducir al mínimo el número de errores y a agilizar el proceso de fabricación de sus productos. Así mismo, la comunicación fluye entre departamentos y se potencia la visibilidad de los datos, lo que repercute directamente en el aumento de agilidad para responder a las demandas de los clientes.

## DOCUMENTACIÓN TÉCNICA DE CALIDAD

La creación de la documentación solía ser un paso por separado que tenía lugar después del diseño de productos, provocando retrasos y trabajo extra, mientras que ahora gracias a SOLIDWORKS Composer, es un proceso que se realiza simultáneamente, lo que ha permitido que PANDO reduzca hasta en un 30% el tiempo de salida al mercado de sus productos y ha mejorado la estética de sus documentos técnicos, consiguiendo la presencia que requerían.

“Ahora tenemos la documentación más rápida y bien organizada, pudiendo implicar no solo a la oficina técnica sino a otros departamentos. Hoy en día presentar a un cliente un plano en 2D se considera obsoleto” remarca Sergio Seña.

La seguridad que proporcionan las herramientas de SOLIDWORKS ha hecho que se agilicen los procesos permitiendo a PANDO tener la oportunidad de innovar en sus productos y desarrollar nuevas líneas de negocio con el propósito de alcanzar sus objetivos de mercado. Actualmente, utilizan las herramientas SOLIDWORKS un total de 5 personas: 2 en el área de diseño, 1 persona para la gestión de datos en el área de calidad, el responsable técnico y el director de producción.

El siguiente paso es potenciar la oficina técnica, tanto para desarrollo de producto nuevo, como producto especial, utilizando el potencial de SOLIDWORKS para el desarrollo de los proyectos. También impulsar en más departamentos, el uso de la documentación gráfica como vídeos o manuales interactivos, utilizando los diseños 3D para la presentación de producto y además tener la posibilidad de validar los diseños y poder disponer de los datos de simulación del comportamiento de las campanas a nivel de fluodinámica, aspiración, etc.

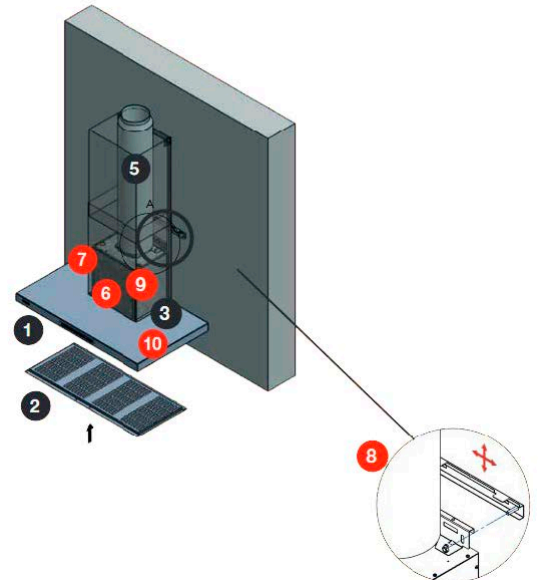

La documentación técnica de calidad generada con SOLIDWORKS Composer ha cobrado un importante papel en el posicionamiento de PANDO como líder indiscutible del sector

## PANDO

**Productos:** Campanas extractoras de cocina, hornos, placas de gas e inducción y vinotecas para uso doméstico

**Empleados:** 50

**Oficinas:** Argenton (Barcelona) - España

**Para más información:** [www.pando.es](http://www.pando.es)

**Distribuidor SOLIDWORKS:** CIMWORKS

## La plataforma 3DEXPERIENCE impulsa nuestras aplicaciones y ofrece un extenso portfolio de experiencias que dan solución a 12 industrias diferentes.

Dassault Systèmes, la compañía de 3DEXPERIENCE®, suministra a empresas y usuarios universos virtuales en los que pueden dar rienda suelta a su imaginación para crear diseños innovadores y sostenibles. Sus soluciones, líderes mundiales, transforman las fases de diseño, producción y asistencia de todo tipo de productos. Las soluciones de colaboración de Dassault Systèmes fomentan la innovación social, lo que amplía las posibilidades de que el mundo virtual mejore el mundo real. El grupo aporta un gran valor a más de 220 000 clientes de todos los tamaños y sectores en más de 140 países. Si desea obtener más información, visite [www.3ds.com/es](http://www.3ds.com/es).

